



(夹紧时)

(松开时)

### ★One Point

夹紧时发出咔嚓的声音就表示已经夹紧

本体	联杆	轴
ZDC2 阳离子涂装 黑色	SCM440 淬火回火 四氧化三铁膜	S25C 渗碳氮化淬火 四氧化三铁膜
手柄	握把	调节螺栓
S45C 镀铬	酚醛树脂 黑色	SCM435 淬火回火 四氧化三铁膜

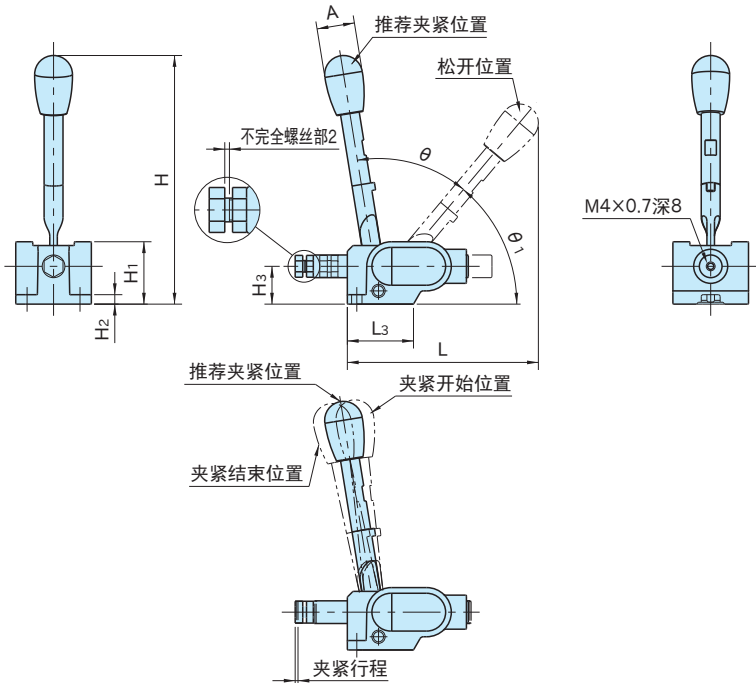
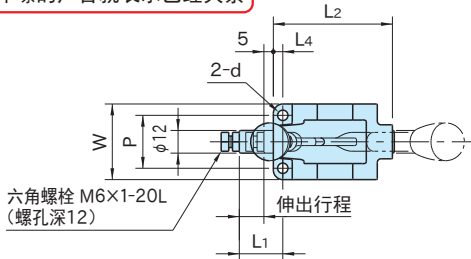

型 号	伸出行程	夹紧行程	H <sub>3</sub>	L <sub>1</sub>	L <sub>2</sub>	L <sub>3</sub>	W	H <sub>2</sub>	d	L <sub>4</sub>	P
QLSNS28-05	12	1.5	20	22	63	35	40	5	5.5	5	28
QLSNS28-12											
QLSNS30-07	22		25	33	80	42	42	6	6.5	6	30
QLSNS30-14											

型 号	H <sub>max.</sub>	H <sub>1</sub>	A	L	θ	θ <sub>1</sub>	手柄载荷 (N)	夹紧力 (N)	质量 (g)
QLSNS28-05	133	33	20	101	50°	50°	9	50	370
QLSNS28-12							20	120	
QLSNS30-07	157	38	26	131	60°	45°	6	70	500
QLSNS30-14							18	140	

### 到推荐夹紧位置的调节方法

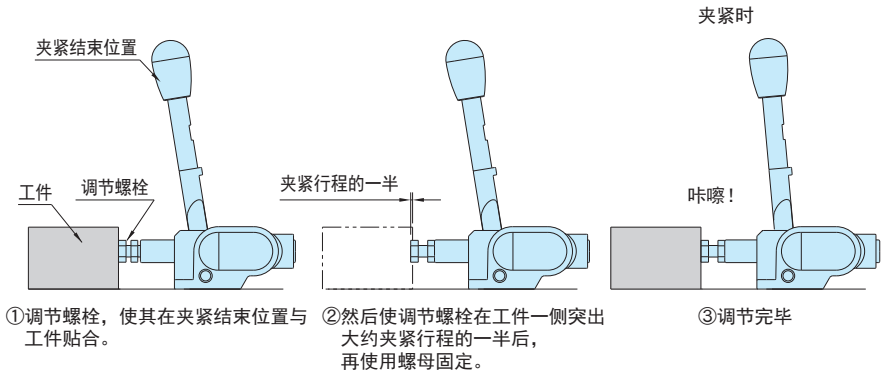

### 注意事项

- 对于夹紧力和手柄载荷的数值，最大有±20%的误差。
- 来自夹紧面的反力(F)大于夹紧力时，解除夹紧。

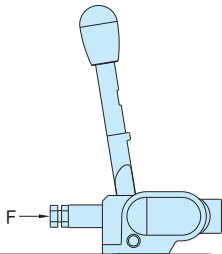

型 号	解除夹紧
QLSNS28-05	F > 50N
QLSNS28-12	F > 120N
QLSNS30-07	F > 70N
QLSNS30-14	F > 140N

### 特 点

- 侧推式。
- 操作性良好的握柄。
- 在松开的位置固定手柄。
- 采用按扣式方法。(直线轴双锁紧型)

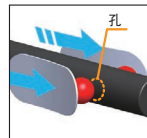

### 相关产品页

本公司也备有以下另售品。

- 可改变手柄角度的角度接合器 **QLSND-AN10** (参照P. 161)
- 可防止工件受损的带聚氨酯螺栓 **UB** (参照P. 166)