

★ **One Point**
使3mm的板上也能安装锁紧器

垫板
SUS303

型 号	D	d ($^{+0.1}$ ₀)	Dp	d ₄	质量 (g)
QCASP25-03-SUS	25	14	21	2.3	8
QCASP34-03-SUS	34	18	28	3.5	15.5

附 件

- **QCASP25-03-SUS** :
内六角平头螺栓 (SUS制) M2×0.4-8L…3根
- **QCASP34-03-SUS** :
内六角平头螺栓 (SUS制) M3×0.5-9L…3根

注意 事项

安装 **QCASP** 时请使用附件的内六角平头螺栓。

使用示例及使用方法

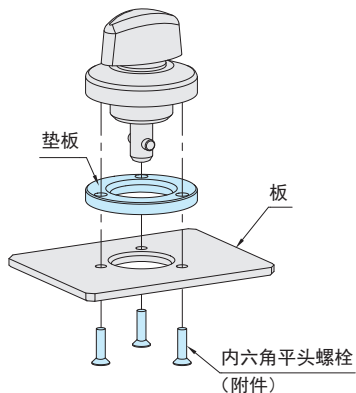

安装方法

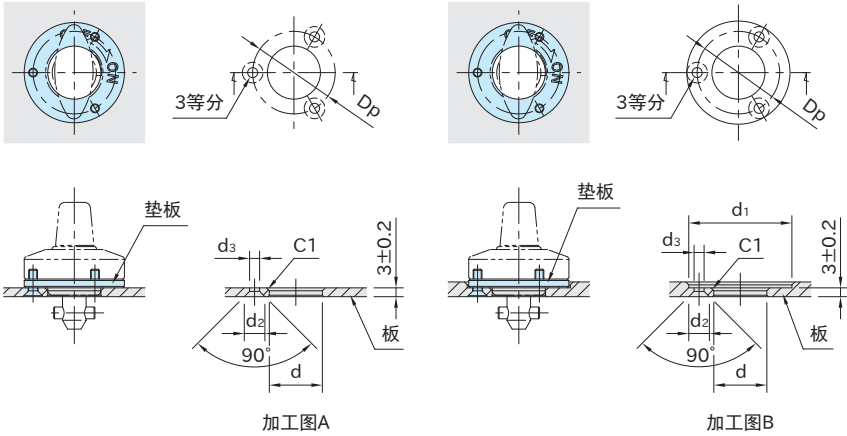

型 号	适用板厚度	参照加工图	d ($\begin{smallmatrix} +0.10 \\ +0.05 \end{smallmatrix}$)	d ₁	d ₂	d ₃	Dp
QCASP25-03-SUS	3	A	14	—	5	2.4	21
	超过3, 未滿6	B		26			
QCASP34-03-SUS	3	A	18	—	7	3.4	28
	超过3, 未滿6	B		35			

型 号	适用 转拇指型锁紧器 (参照P. 22)		适用 转拇指型锁紧器 (收销式) (参照P. 36)		适用 转拇指型锁紧器 (强力型) (参照P. 30)		适用 楔型锁紧器 (参照P. 44)	
	QCASP25-03-SUS	QCTH	0525-10	QCTHA	0525-10	QCTHS	0825-20	QCWE
QCASP34-03-SUS	QCTH-S	QCTHA-S		QCTHS-S				QCWE-S
	QCTHL-S	0834-14	QCTHA-SUS	0834-14	QCTHS-S	0834-20	QCWE-SUS	1034-14
	QCTH-SUS		QCTHH				QCWE-SUS	

型 号	适用 锥销抓紧型锁紧器 (参照P. 58)		适用 锥销抓紧型锁紧器 (强力型) (参照P. 64)	
	QCASP25-03-SUS	QCPC	0625-10	QCPCS
QCASP34-03-SUS	QCPC-S	QCPCS-SUS		
	QCPC-SUS	0834-14	0834-20	