

★One Point

用于销子的拆卸

锤子	轴、限位块	圆筒
S55C 锌三价铬酸盐	S45C 锌三价铬酸盐	SK105 淬火回火 锌三价铬酸盐

型 号	质量 (kg)
NKL-40	1.7

附 件

- 圆筒收纳盒···1个
- M3、M4、M5、M6、M8螺栓···各1根
(M4、M5、M6、M8螺栓是安装在圆筒上出货的)

特 点

- 通过固定销对圆筒进行定位及安装，操作简单。并且在拆销时，即便产生冲击力，也无需担心圆筒松脱。
- 锤子部位设计成安全机构，无需担心操作时夹到手指。

■圆筒的安装方法

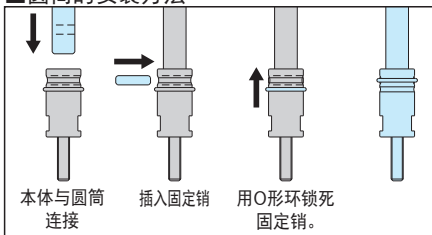

使用示例及使用方法

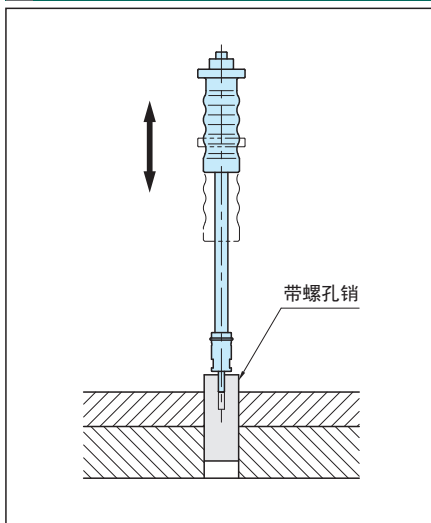

请用于带螺孔销(M3~M8)的拆卸。