

MB-VM300

底座组合



★One Point

不需要真空泵的真空夹具用底座组合。
请将交换板或网格型交换板组合使用。

型 号	质量 (kg)
MB-VM300	7.8

板	销子	螺栓
A5083 蓝色	钢铁 淬火回火 精密研磨	钢铁 淬火回火

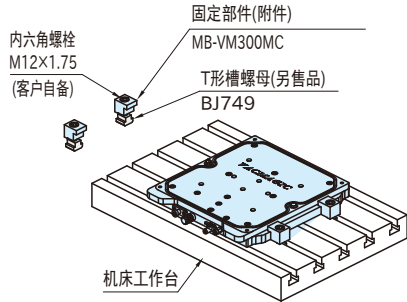

使用本公司固定部件进行固定

不使用本公司固定部件时的固定方法、以及定位方法、
请看本公司主页上刊登的使用说明书。

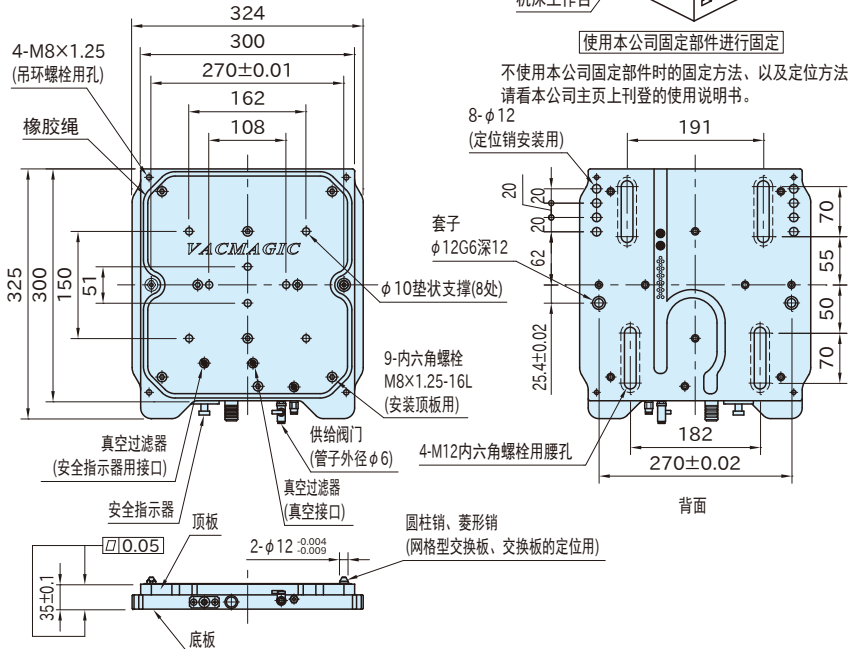

附件

- 固定部件···4个
- 橡胶绳···3m
- 管子 ϕ 6mm···3.6m
- 快速接头R1/4···1个
- 管线中过滤器···1个
- 底板定位用定位销···2根
- 定位销安装用螺栓M8 \times 1.25-16L···2根
- 底板安装用垫圈···4个
- 备用O形环···小2个、大1个

相关产品页

- [MB-VM300MC](#) 固定部件 (参照P.624)
- [MB-VMVG](#) 橡胶绳 (参照P.624)
- [MB-VM300LF](#) 管线中过滤器 (参照P.625)
- 请使用 [BJ749](#) -12014, -12018T形槽螺母来固定底座组合和机床工作台。(参照P.558)

参照页

技术资料 (参照P.626)

使用示例及使用方法

■ 气压连接方法

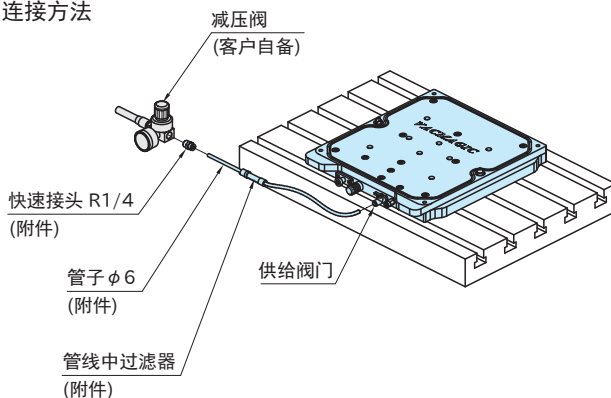

■ 安全指示器的功能

安全指示器可以确认出工件是否被夹紧。

打开供给阀门后，安全指示器向内收缩，显示夹紧完成。

需连续供给气压为0.5MPa ~ 0.7MPa的空气。
(空气消费量 57 l /min)

