

FKF,FKR

夹紧手柄



FKF-BR
(内螺纹)



FKF-OG
(内螺纹)



FKR-SV
(外螺纹)



FKR-RE
(外螺纹)

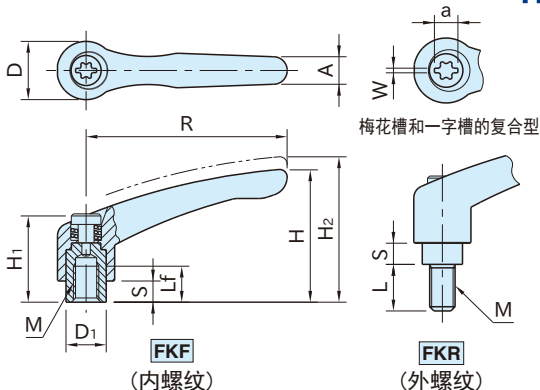

梅花槽和一字槽的复合型

FKF
(内螺纹)

FKR
(外螺纹)

注) 螺丝长70mm以上的时候,
有效螺丝长为60mm。

★One Point

锌压铸制的经济型

手柄	螺丝部
锌压铸(ZDC1)、涂饰 黑色, 橙色, 银色, 红色	SUM22L 四氧化三铁膜

规格	R	M	H	D	H ₁	H ₂	D ₁	S	A	a	W	齿数	对应工具的公称尺寸 ①改锥型 梅花槽型号		
FKF	5	40	M 5X0.8	31	14	24.5	34	10	4	7	5.5	1	16	②5.5	20号
	6	65	M 8X1.25	42.5	19	28.5	45.5	13.5	6.5	9.5			20		
FKR	10	80	M10X1.5	54.5	22	37	58.5	16	10	11	7.5	1.5	22	③7 (④6)	27号
	12	95	M12X1.75	63	27.5	43	67.5	19	10	13			24		
	16	110	M16X2	73	32	49	77.5	23	12	15			26		

FKF (内螺纹)

右旋螺纹 型 号	左旋螺纹 型 号	Lf	质量 (g)
FKF 5-**	-	9	40
FKF 6-**	FKF 6L-**		
FKF 8-**	FKF 8L-**	12	90
FKF10-**	FKF10L-**	14	130
FKF12-**	-	17	210
FKF16-**	-	23	330

注) **请指定手柄颜色编码。

使用示例及使用方法



抬起手柄后,
咬合的棘轮就会松开。



因为手柄可以自由移动,
请旋转到想要设置的位置。



松开手后, 通过内部弹簧的力,
手柄会发生往回夹紧的状态。
(齿数20的时候, 计算式 $360^\circ / 20 = 18^\circ$
每 18° 的时候, 锯齿就会咬合。)

FKR (外螺纹)

右旋螺纹 型 号	左旋螺纹 型 号	L	质量 (g)
FKR 5×10-**		10	40
FKR 5×15-**		15	41
FKR 5×20-**		20	42
FKR 5×25-**	-	25	43
FKR 5×30-**		30	45
FKR 5×40-**		40	47
FKR 5×50-**		50	49
FKR 6×10-**	FKR 6×10L-**	10	40
FKR 6×15-**	FKR 6×15L-**	15	41
FKR 6×20-**	FKR 6×20L-**	20	42
FKR 6×25-**	FKR 6×25L-**	25	43
FKR 6×30-**	FKR 6×30L-**	30	45
FKR 6×40-**		40	47
FKR 6×50-**	-	50	49
FKR 8×15-**	FKR 8×15L-**	15	100
FKR 8×20-**	FKR 8×20L-**	20	101
FKR 8×25-**	FKR 8×25L-**	25	102
FKR 8×30-**	FKR 8×30L-**	30	103
FKR 8×40-**	FKR 8×40L-**	40	110
FKR 8×50-**		50	115
FKR 8×60-**	-	60	120

注)**请指定手柄颜色编码。

右旋螺纹 型 号	左旋螺纹 型 号	L	质量 (g)
FKR10×20-**	FKR10×20L-**	20	150
FKR10×25-**	FKR10×25L-**	25	153
FKR10×30-**	FKR10×30L-**	30	157
FKR10×40-**	FKR10×40L-**	40	162
FKR10×50-**	FKR10×50L-**	50	170
FKR10×60-**		60	170
FKR12×25-**		25	235
FKR12×30-**		30	240
FKR12×40-**		40	246
FKR12×50-**		50	252
FKR12×60-**		60	260
FKR12×70-**		70注)	270
FKR12×80-**		80注)	280
FKR12×90-**		90注)	290
FKR16×30-**		30	380
FKR16×40-**		40	390
FKR16×50-**		50	405
FKR16×60-**		60	420
FKR16×70-**		70注)	430
FKR16×80-**		80注)	440
FKR16×90-**		90注)	450

注)有效螺丝长为60mm。

■订购型号 (请指定手柄颜色编码)

FKF6 - BR

型号 颜色编码

※上记是型号为FKF6、手柄为黑色的场合。

颜色编码	手柄颜色
BR	黑色
OG	橙色
SV	银色
RE	红色

《关于订制品》

※我们接受 [FKF] [FKR] 型号的不锈钢制订制品。

订货时请在各型号最后加上 (-SUS)。

订单示例 黑色(内螺纹)的场合 : FKF 5-BR-SUS

橙色(外螺纹)的场合 : FKR 5×10-OG-SUS

技术数据

■螺丝紧固力

规 格	FKR					
	5	6	8	10	12	16
螺 丝 径	M5	M6	M8	M10	M12	M16
旋转半径 (mm)	30	30	55	70	85	100
容许载荷 (N)	135	215	290	445	640	1300
容许紧固力 (kN)	3.1	4.3	8	12.8	18.6	33.5

