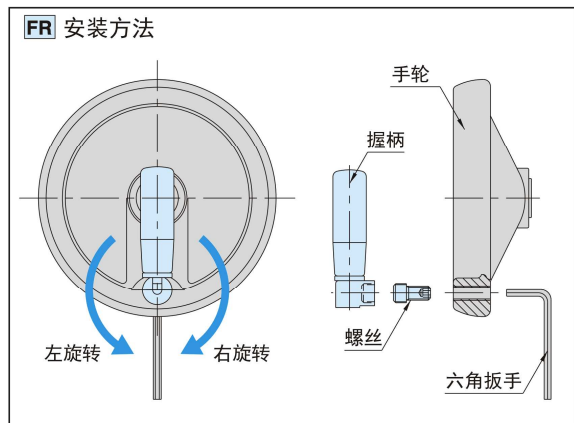

对采购本产品表示真挚的感谢！为了使用安全，请妥善保管此“使用说明书”。

**安装方法**

1. 请将螺丝朝右旋转，并轻轻拧入手轮的底部。
2. 从手轮背面将六角扳手插入螺丝内，并将六角扳手左旋转（松开方向）旋转一圈。
3. 用内六角扳手固定住螺丝，再向左旋转握柄至底部。
4. 用内六角扳手固定住螺丝，再向右旋转（松开方向）握柄一圈。
5. 用内六角扳手固定住螺丝，再向右旋转（松开方向）握柄至配置位置。
6. 固定住握柄，向后旋转六角扳手并拧紧螺丝和握柄。

注）推荐定期对折叠部喷油。

**IMAO CORPORATION 株式会社今尾**

日本株式会社今尾上海代表处

地址：上海市长宁区仙霞路88号太阳广场E502A

邮编：200336

电话：021-62090359

电邮：shanghai@imao-cn.com